



MACHINE SPECIALI SRL

Via Remo Brambilla n. 2  
20049 Concorezzo Milano  
Tel. ++ 39 039 6040490  
Fax ++ 39 039 6049961

E-mail: [macchinespeciali@macchinespeciali.it](mailto:macchinespeciali@macchinespeciali.it)  
Internet: <http://www.macchinespeciali.it>

rif. 3.0500.2



## LAENGSBANDIER-EINLAUF "NLD500/330"

### Einsatzbereich

Fertigung von LAN-Kabeln im Ein- oder Doppelschlagverfahren, bebaendert mit:

- Aluminium
- Polyester
- Polypropylen
- Polyäthylen
  
- Banddickenbereich  
12 - 40 micron
- Breite  
da 12 - 40 mm.



### ABMESSUNGEN

Kopsen oder Bandscheiben

- max. Durchmesser  
500 mm.
- max. Breite  
330 mm.
- Huelsen-Ø 3" (76 mm)

Mit Moeglichkeit fuer den gleichzeitigen Einsatz von mehreren Bandscheiben

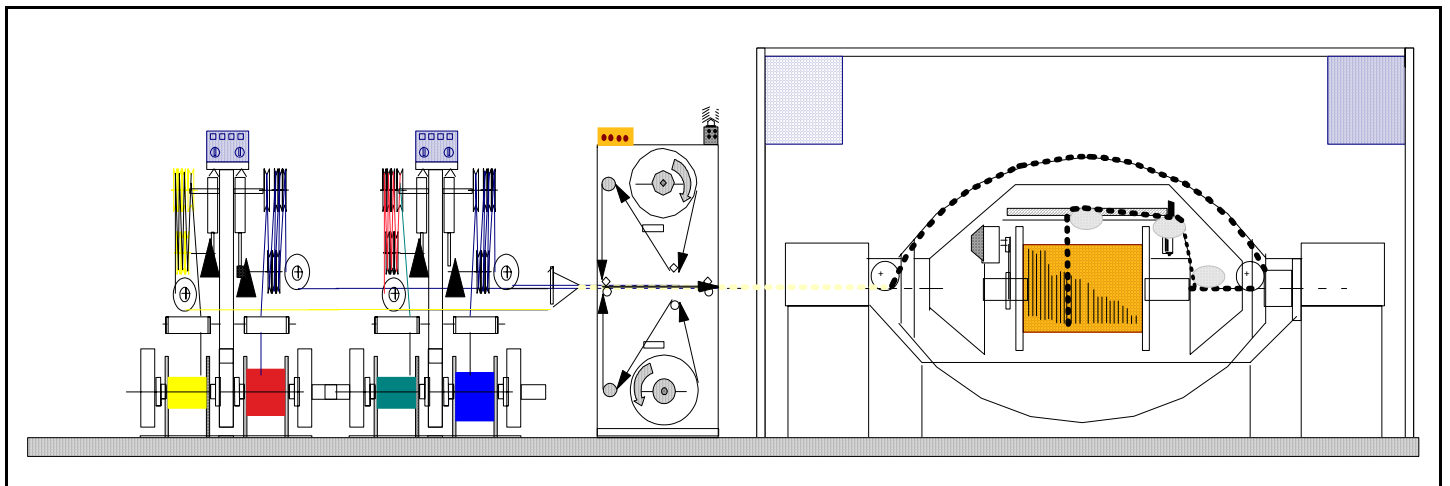

### HAUPTSAECHLICHSTE DATEN

- Mittels Druckmessdose erfasste und ueber SPS automatisch geregelte konstante Bandspannung
- Alarmschwellen min. und max. Bandspannung
- Abschaltkontakt vor Bandende
- LCD-Realzeitanzeige der Ist-Bandspannung